

1

Gawaing Pampagkatuto sa *Good Manners and Right Conduct (GMRC)*

Kuarter

Linggo

3

Gawaing Pampagkatuto sa GMRC 1
Kuwarter 1: Ikatlong Linggo
SY 2024-2025

Ang materyal na ito ay inilaan lamang para sa paggamit ng mga guro na kalahok sa pilot implementation ng MATATAG K to 10 Curriculum sa School Year 2024-2025. Layunin nito na tumulong sa paghahatid ng mga nilalaman, pamantayan, at mga kasanayang pampagkatuto ng kurikulum. Ang anumang hindi awtorisadong pagkopya, pamamahagi, pagbabago, o paggamit ng materyal na ito labas sa itinakdang saklaw ay mahigpit na ipinagbabawal at maaaring magresulta sa angkop na mga legal na hakbang at kaparusahan.

Ang mga akda na ginamit sa materyal na ito ay nagtataglay ng karapatang-ari ng mga iyon. Pinagsumikapang matunton ang mga ito upang makuha ang pahintulot sa paggamit ng materyales. Hindi inaangkin ng mga bumuo ng materyal ang karapatang-aring iyon.

Bumuo sa Pagsusulat	
Writer:	Joyce F. Orillosa
Content Reviewer:	Melynda T. Andres, Joselita B. Gulapa, Juliet P. Quezon
Illustrator:	Eric C. de Guia
Layout Artist:	Angeline E. Liwanag
Management Team	
Bureau of Curriculum Development Bureau of Learning Delivery Bureau of Learning Resources	

Pinagsikapang tiyakin ang kawastuhan ng mga impormasyon na nasa materyal na ito. Para sa mga katanungan o puna, maaari pong sumulat o tumawag sa Tanggapan ng Direktor ng Bureau of Learning Resources sa pamamagitan ng pagtawag sa mga numero ng telepono (02) 8634-1072 at 8631-6922 o sa pamamagitan ng email sa blr.od.@deped.gov.ph.

MGA PAHINANG GAWAING PAMPAGKATUTO

UNANG ARAW

Gawain 1: Suriin mo.

Tingnang mabuti ang larawan. Ano ang nakikita mo?

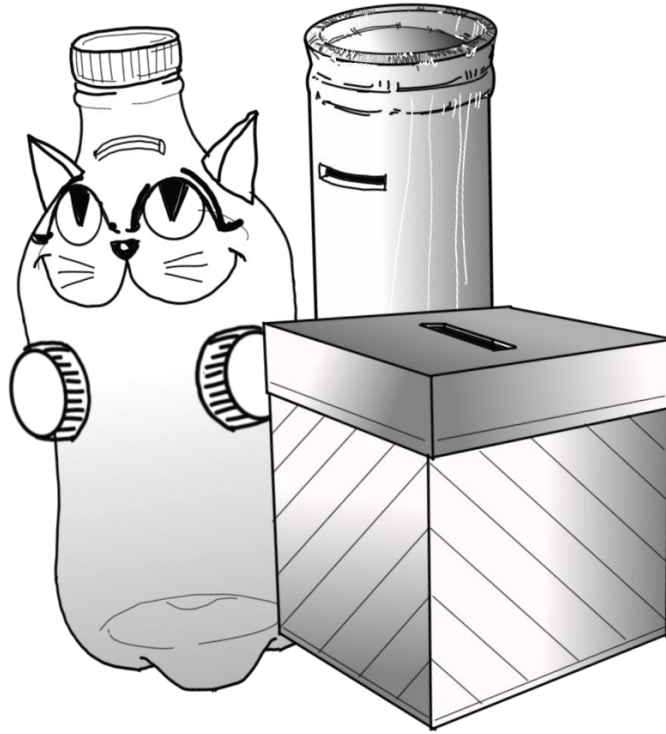

Kilalanin ang mga paraan ng pag-iimpok nang may gabay ng guro.

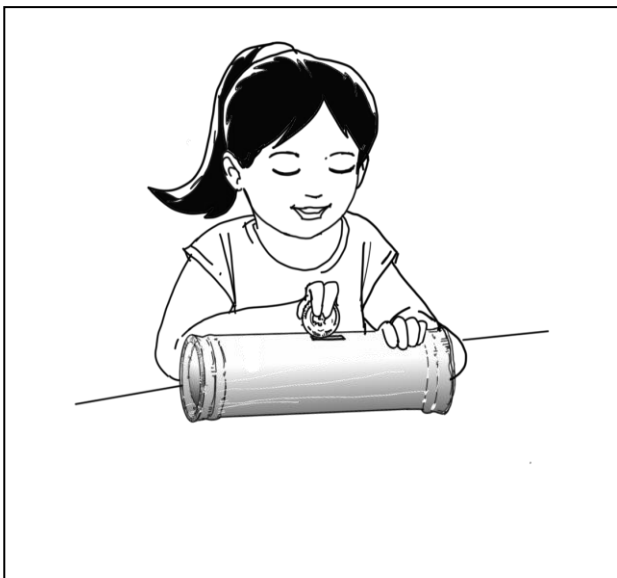
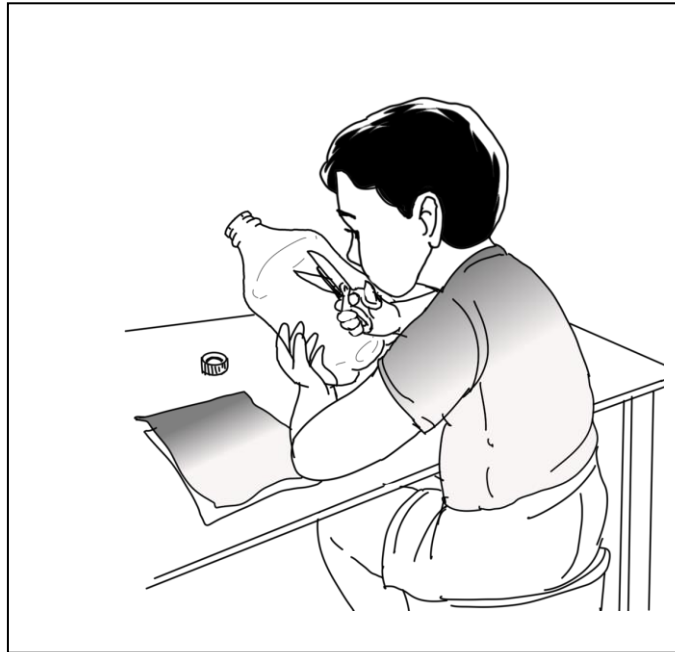

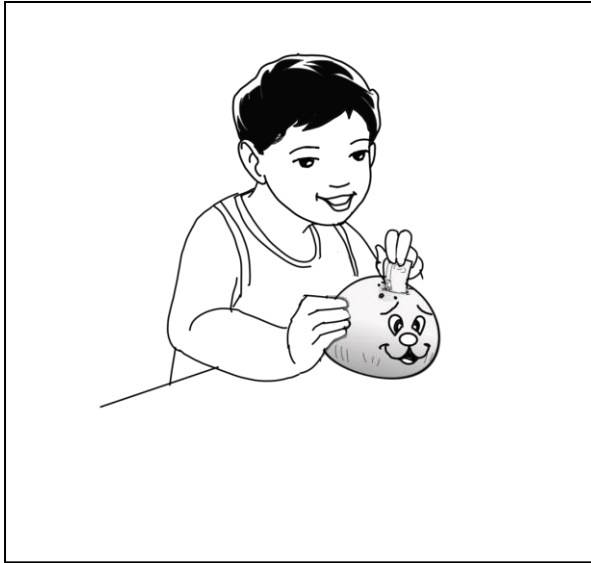

Gawain 3: Sagutin Mo

Makinig nang mabuti sa bawat pangungusap na babasahin ng guro. Isulat sa iyong sagutang papel ang letrang **T** kung tama ang ipinahahayag at **M** kung mali.

1. Inilalagay ni Ana sa alkansiya ang kaniyang naipong pera mula sa kaniyang baon.
2. Pinadalhan ng pera si Ron ng kaniyang Lolo mula sa ibang bansa. Binigyan din siya ng mga laruan. Binili pa rin niya ng dagdag na mga laruan ang natanggap na pera.
3. Nanalo sa paligsahan sa pagguhit si Aly. Nakatanggap siya ng pera bilang gantimpala at inilagay niya ito sa kaniyang alkansiya.
4. Tuwing umuuwi si Ed sa kanilang tahanan galing paaralan ay bumibili siya ng laruan kahit marami na siyang laruan.
5. Matiyagang nag-iipon ng pera si Rona upang may maipambili ng kaniyang gamit sa pag-aaral.

IKALAWANG ARAW

Gawain 1: Suriin mo.

Hanapin at ituro sa loob ng malaking parisukat o *word puzzle* ang mga salitang babanggitin ng guro.

M	E	R	P	E	R	A	V
A	S	F	G	H	Y	L	I
T	B	I	M	P	O	K	K
I	N	M	K	L	W	A	L
Y	G	M	I	P	O	N	U
A	J	K	L	M	N	S	O
G	O	P	Q	R	S	I	T
A	S	T	U	V	W	Y	D
W	X	Y	Z	X	T	A	U

Gawain 2: Subukin Mo.

Makinig nang mabuti sa tulang bibigkasin ng guro at pagkatapos ay bigkasin nang sabay-sabay ng inyong mga kaklase.

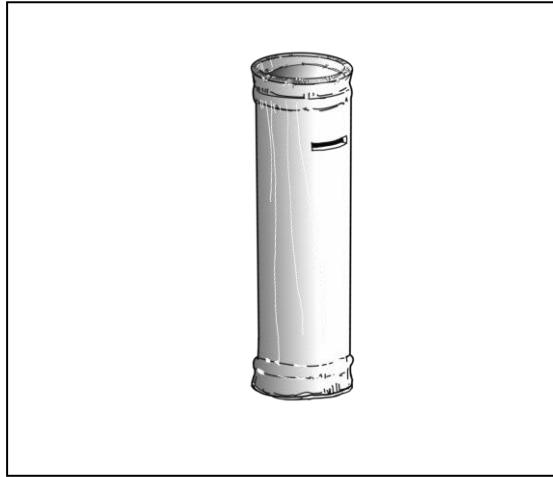

Ako ay Mag-iimpok

**Sa tulong ng alkansiyang regalo ni nanay
Sa pag-iipon ng pera masasanay
Kapag dumating ang mga
pangangailangan
Sa pag-iimpok tiyak may mapagkukunan.**

Gawain 3: Sagutin Mo.

Makinig nang mabuti sa bawat pangungusap na aking babasahin. Iguhit sa iyong sagutang papel ang masayang mukha 😊 kung tama ang pahayag at malungkot na mukha ☹️ kung mali.

1. Ang **pera** ay maaaring metal o papel na may karampatang halaga.
2. Ang **paggastos** ay ang pagtatabi ng pera mula sa baon, gantimpala, o natanggap.
3. Ang **pag-iimpok** ay aksyon ng pag-iipon ng pera o bagay sa layuning magamit sa hinaharap o sa oras ng pangangailangan.
4. Ang **paglalaro** ay kakayahang magpatuloy sa paggawa ng isang bagay sa kabila ng mga hadlang.
5. **Alkansiya** ang tawag sa lalagyan ng mga naipong barya o perang papel na maaaring gamitin sa pangangailangan o sa iba pa mang layunin.

IKATLONG ARAW

Gawain 1: Suriin mo.

Tingnan ang larawan at ipakikilala ng guro kung sino-sino sila.



Tanong:

1. Ano ang mensahe ng larawan?
2. Ginagawa mo rin ba ang ginagawa ng mga bata sa larawan? Paano?

Gawain 2: Sagutin mo

Makinig nang mabuti sa bawat pangungusap na babasahin ng guro. Isulat sa sagutang papel ang tsek ✓ kung tama ang pahayag at ekis X kung mali.

1. Nanalo sa paligsahan sa pag-awit si Sam. Nakatanggap siya ng pera bilang gantimpala at inilagay niya sa kaniyang alkansiya.
2. Pinadalhan ng pera si Mae ng kaniyang Lola mula sa ibang bansa. Binigyan din siya ng mga laruan. Binili pa rin niya ng mga laruan ang natanggap na pera.
3. Inilagay ni Cris ang kaniyang naipong pera mula sa kaniyang baon sa alkansiya.
4. Matiyagang nag-iipon ng pera si Kim upang may maipambili ng kaniyang gamit sa pag-aaral.
5. Tuwing umuuwi si Bea sa kanilang tahanan galing paaralan ay bumibili siya ng laruan, kahit marami na siyang laruan.

IKAAPAT NA ARAW

Gawain 1: Suriin mo.

Makinig nang mabuti sa salawikain.



**“Kapag may isinuksok,
May madudukot”**

Sa gawaing pag-iimpok, at
sa oras ng kagipitan o pangangailangan
ay may mapagkukunan

Gawain 2: Subukin mo.

Iguhit ang iyong alkansiya. Kung wala pang alkansiya ay iguhit ang nais na alkansiya. Gawin ito sa iyong kuwaderno.

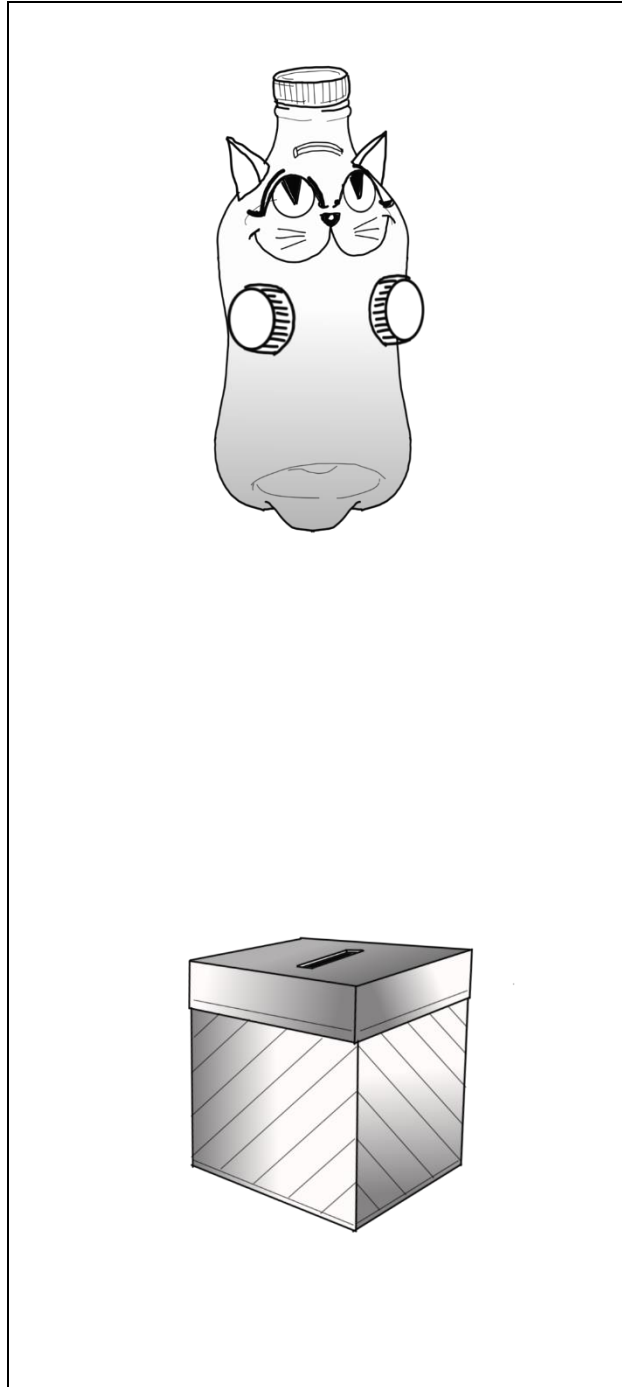

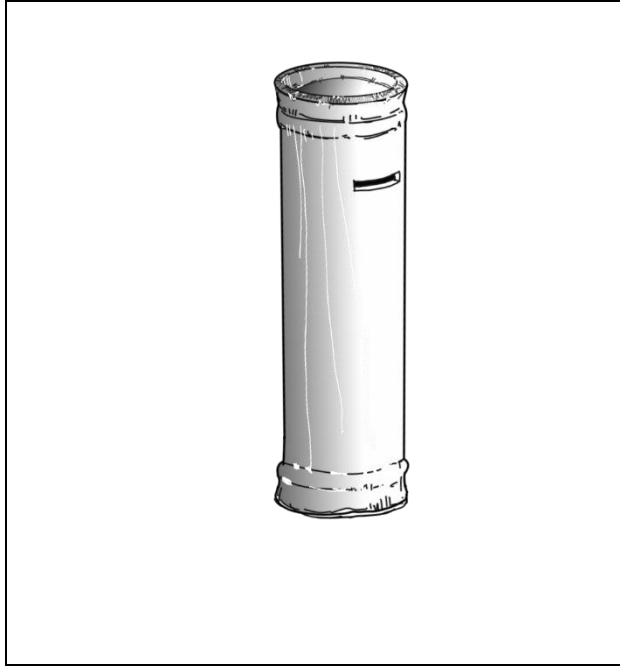

Gawain 3: Sagutin mo.

Makinig nang mabuti sa bawat pangungusap na aking babasahin. Iguhit ang hugis puso ♡ kung sang-ayon sa pahayag at hugis ○ bilog kung hindi sang-ayon. Gawin ang pagsagot sa iyong sagutang papel.

1. Mahilig mag-impok si Mila, kahit hinihikayat siyang laging bumuli ng kendi ng kaniyang mga kamag-aral. Lahat ng mga perang baon niya ay inilalagay niya sa kanyang alkansiya.
2. Matiyagang nag-iimpok si Ron dahil nais niyang bigyan ng sorpresang regalo ang kaniyang tatay sa nalalapit nitong kaarawan.
3. Bukod sa regalong manika, binigyan ng pera si Mae ng kaniyang Lola. Namasyal sila sa mall kasama ang kaniyang Lola. Ibinili pa rin niya ng manika ang perang regalo sa kaniya.

4. Dahil sa husay ng pagsayaw ni Mitch ay nagwagi siya sa paligsahan at nakatanggap ng pera bilang premyo. Pag-uwi ng bahay ay inilagay niya agad ito sa kaniyang alkansiya.

5. Biglang nagkaroon ng emergency sa inyong tahanan. Nagkasakit ang iyong nanay at kailangan ng pambili ng gamot dahil wala pang suweldo ang iyong tatay. Ibinigay mo ang perang naipon sa iyong alkansiya upang may pambili ng gamot.