

Arts

Ikalawang Markahan – Modyul 5: May Contrast sa Ritmo



**Arts – Ikalawang Baitang
Alternative Delivery Mode
Ikalawang Markahan – Modyul 5: May Contrast sa Ritmo
Unang Edisyon, 2020**

Isinasaad sa Batas Republika 8293, Seksiyon 176 na: Hindi maaaring magkaroon ng karapatang-sipi sa anumang akda ang Pamahalaan ng Pilipinas. Gayunpaman, kailangan muna ang pahintulot ng ahensiya o tanggapan ng pamahalaan na naghanda ng akda kung ito ay pagkakakitaan. Kabilang sa mga maaaring gawin ng nasabing ahensiya o tanggapan ay ang pagtakda ng kaukulang bayad.

Ang mga akda (kuwento, seleksiyon, tula, awit, larawan, ngalan ng produkto o brand name, tatak o trademark, palabas sa telebisyon, pelikula, atbp.) na ginamit sa modyul na ito ay nagtataglay ng karapatang-ari ng mga iyon. Pinagsumikapang matunton ang mga ito upang makuha ang pahintulot sa paggamit ng materyales. Hindi inaangkin ng mga tagapaglathala at mga may-akda ang karapatang-aring iyon. Ang anumang gamit maliban sa modyul na ito ay kinakailangan ng pahintulot mula sa mga orihinal na may-akda ng mga ito.

Walang anumang parte ng materyales na ito ang maaaring kopyahin o ilimbag sa anumang paraan nang walang pahintulot sa Kagawaran.

Inilathala ng Kagawaran ng Edukasyon
Kalihim: Leonor Magtolis Briones
Pangalawang Kalihim: Diosdado M. San Antonio

Bumuo sa Pagsusulat ng Modyul

Manunulat:	Roselle J. Villareal
Editor:	Rubilita L. San Pedro
Tagasuri ng Nilalaman:	Nancy P. Mabalot, Engelbert B. Agunday
Tagasuri ng Wika:	Everlyn S. Pascual at Marie Ann C. Ligsay
Tagasuri ng Disenyo at Balangkas:	Glehn Mark A. Jarlego
Tagaguhit:	Kimberly S. Liwag
Tagalapat:	Clarisse Ann Jessica B. De Ocampo
Tagapamahala:	Nicolas T. Capulong, Librada M. Rubio, Ma. Editha R. Caparas, Nestor P. Nuesca, Salome P. Manuel, Rubilita L. San Pedro Melvin S. Lazaro

Inilimbag sa Pilipinas ng _____

Kagawaran ng Edukasyon - Rehiyon III

Office Address: Matalino St., D.M. Government Center,
Maimpis, City of San Fernando (P)
Telefax: (045) 598-8580 to 89
E-mail Address: region3@deped.gov.ph

Arts

Ikalawang Markahan – Modyul 5: May Contrast sa Ritmo

Paunang Salita

Ang Self-Learning Module o SLM na ito ay maingat na inihanda para sa ating mag-aaral sa kanilang pag-aaral sa tahanan. Binubuo ito ng iba't ibang bahagi na gagabay sa kanila upang maunawaan ang bawat aralin at malinang ang mga kasanayang itinakda ng kurikulum.

Ang modyul na ito ay may inilaang Gabay sa Guro/Tagapagdaloy na naglalaman ng mga paalala, pantulong o estratehiyang magagamit ng mga magulang o kung sinumang gagabay at tutulong sa pag-aaral ng mga mag-aaral sa kani-kanilang tahanan.

Ito ay may kalakip na paunang pagsusulit upang masukat ang nalalaman ng mag-aaral na may kinalaman sa inihandang aralin. Ito ang magsasabi kung kailangan niya ng ibayong tulong mula sa tagapagdaloy o sa guro. Mayroon ding pagsusulit sa bawat pagtatapos ng aralin upang masukat naman ang natutuhan. May susi ng pagwawasto upang makita kung tama o mali ang mga sagot sa bawat gawain at pagsusulit. Inaasahan namin na magiging matapat ang bawat isa sa paggamit nito.

Pinapaalalahanan din ang mga mag-aaral na ingatan ang SLM na ito upang magamit pa ng ibang mangangailangan. Huwag susulatan o mamarkahan ang anumang bahagi ng modyul. Gumamit lamang ng hiwalay na papel sa pagsagot sa mga pagsasanay.

Hinihikayat ang mga mag-aaral na makipag-ugnayan agad sa kanilang guro kung sila ay makararanas ng suliranin sa pag-unawa sa mga aralin at paggamit ng SLM na ito.

Sa pamamagitan ng modyul na ito at sa tulong ng ating mga tagapagdaloy, umaasa kami na matututo ang ating mag-aaral kahit wala sila sa paaralan.



Alamin

Ang modyul na ito ay ginawa para sa mga mag-aaral na nasa Ikalawang Baitang na kagaya mo. Binuo ito upang matulungan kang matutuhan ang paggamit ng linya, hugis at kulay na nakalilikha ng ritmo at **contrast** na maaari natin gamitin upang makabuo ng isang likhang sining.

Sa pagtatapos ng modyul na ito, ikaw ay inaasahan na nakaguguhit ng balangkas ng traysikel o dyip at nakapipinta ng disenyo gamit ang linya, hugis at kulay na nagpapakita ng contrast sa ritmo (**A2PR-IIg-2**).



Subukin



Panuto: Piliin ang letra ng tamang sagot. Isulat ang sagot sa papel.

1. Anong pamamaraan sa sining ang nalilikha sa pamamagitan ng pag-uulit ng sunod-sunod, pasalit-salit, at parayos-rayos na mga linya at hugis?
 - A. contrast
 - B. form
 - C. ritmo
 - D. tekstura



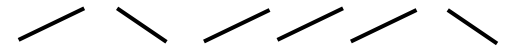
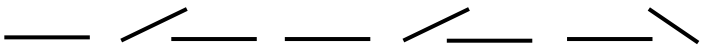

2. Ano ang tawag sa paggamit ng mapusyaw at madilim na kulay, maliit at malaking hugis sa sining?

- A. contrast
- B. hugis
- C. linya
- D. ritmo

3. Alin sa mga sumusunod ang nagpapakita ng ritmo?

- A. 
- B. 
- C. 
- D. 

4. Alin sa mga sumusunod na hugis ang hindi nagpapakita ng contrast?

- A. 
- B. 
- C. 
- D. 

5. Alin sa mga sumusunod na kulay at hugis ang nagpapakita ng contrast sa ritmo?

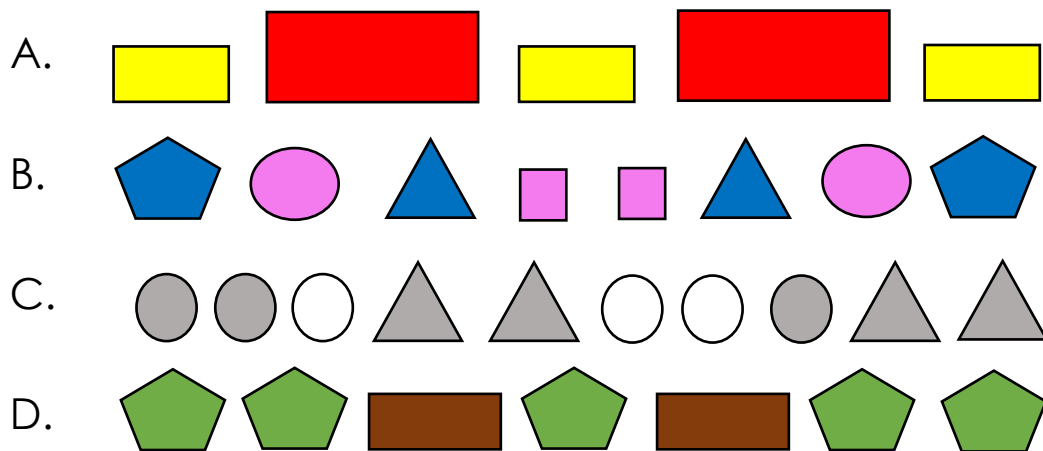

Aralin

1

May Contrast sa Ritmo

Sa paggawa ng likhang sining, gumagamit tayo ng iba't ibang uri ng linya. Ito ay maaaring tuwid, sigsag, pahilis, paalon-alon, pahalang, at paputol-putol. Gumagamit din tayo ng iba't ibang uri ng hugis gaya ng bilog, tatsulok, parisukat, parihaba, biluhaba at iba pa. Ang mga ito ay maaaring iayos ng sunod-sunod, paulit-ulit at pasalit-salit. Makikita natin ito sa mga bagay na nasa kapaligiran.

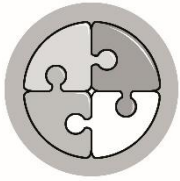

Balikan

Panuto: Pagmasdang mabuti ang larawan sa ibaba. Pagkatapos, sagutin ang mga sumusunod na tanong sa papel.



1. Ano-ano ang makikita sa larawan?
2. Ano-anong uri ng linya ang ginamit sa larawan?
3. Alin sa larawan ang hugis tatsulok? bilog?
4. Alin sa larawan ang nagpapakita ng ritmo?
5. Paano naipakita ang ritmo sa ayos ng mga puno sa larawan?



Mga Tala para sa Guro

Kailangang masiguro na mayroong lapis at papel na magagamit ang mag-aaral sa pagsasagot sa mga gawaing nakapaloob sa modyul na ito. Tiyakin din na mayroon siyang magagamit na krayola para sa pagkukulay ng larawan na iguguhit.



Tuklasin

May Contrast sa Ritmo

Ang ritmo ay isa sa mga pamamaraan ng sining na nabubuo sa pamamagitan ng pag-uulit ng mga linya at hugis.

Sa pagdidisenyo ng likhang sining, ito ay ating mapagaganda kung lalagyan ng contrast.

Ang contrast sa ritmo ay maaaring gawing disenyo sa mga bagay sa kapaligiran. Ngunit, ano ba ang contrast? Paano magkakaroon ng contrast sa ritmo?

Alamin natin ito sa tula na ating babasahin.

Mga Hari ng Kalsada

Nina Leilani DC. Garcia at Roselle J. Villareal

Beep! Beep! Broom! Broom!

Ang mga ingay sa paligid,

Maaga pa lamang ay umaaligid.

Ang busina ng dyip na nakatutulig,

Tambutso ng traysikel ay maririnig.

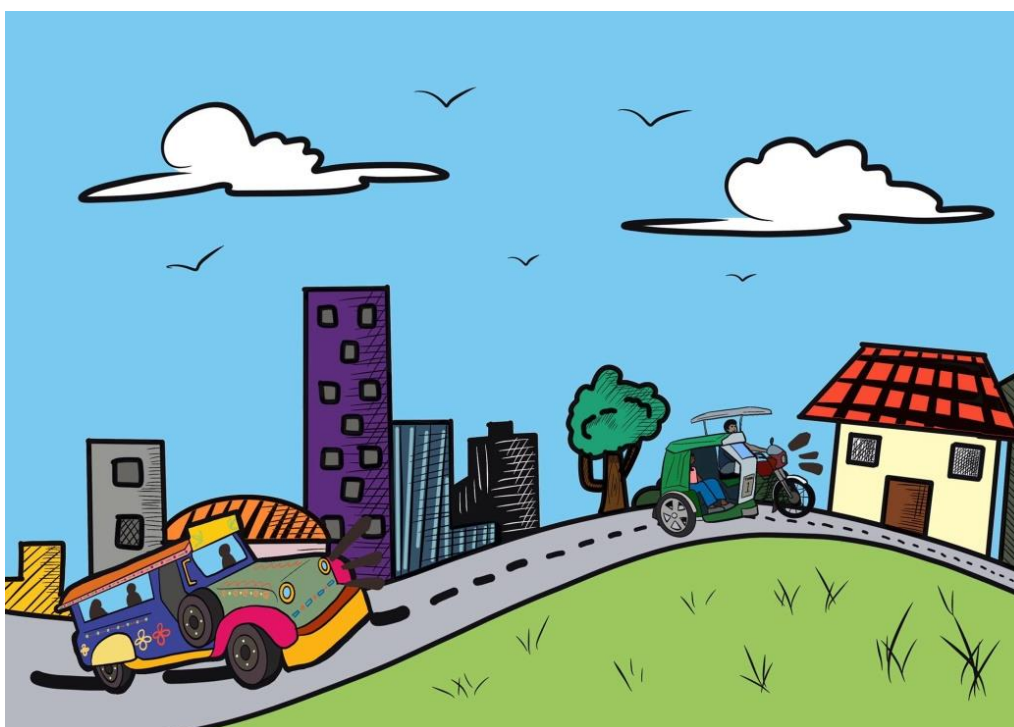

Traysikel ni Temyong ay nakatutuwa,
Kulay at disenyo ay nakamamangha.
Kayganda ng pinta, malinis, malinaw,
Madilim at mapusyaw ay matatanaw.



Dyip naman ni Mang Juan di pahuhuli,
Sa itsura nito, ika'y mawiwili.
Mga linya at hugis na paulit-ulit,
Malaki't maliit na pasalit-salit.



Tawag sa mga ito'y, hari ng kalsada,
Maraming pasahero ang pumipila.
Dahil sa matiyagang pamamasada,
Nakaiipon kahit sa konting kita.



Pang-unawa sa Binasa

Panuto: Basahin ang mga sumusunod na tanong batay sa tula. Isulat ang sagot sa papel.

1. Ano ang pamagat ng tula?
2. Ano-ano ang mga sasakyang nabanggit?
3. Sino ang may-ari ng traysikel? ng dyip?
4. Paano inilarawan ang itsura ng dyip? ng traysikel?
5. Kung guguhit ka ng isang sasakyan, ano-anong hugis at kulay ang gagamitin mo bilang disenyo?



Suriin

Ang ritmo ay nalilikha sa pamamagitan ng pag-uulit, pagsusunod-sunod, pagsasalit-salit ng mga linya at hugis.

Halimbawa:

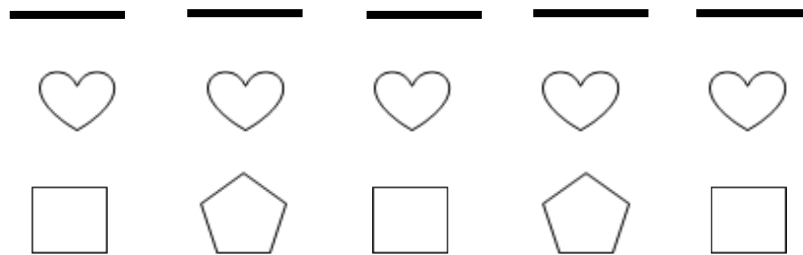

Ang contrast naman ay nalilikha tuwing gumagamit ng madilim at mapusyaw na kulay, maliit at malaking hugis.

Halimbawa:

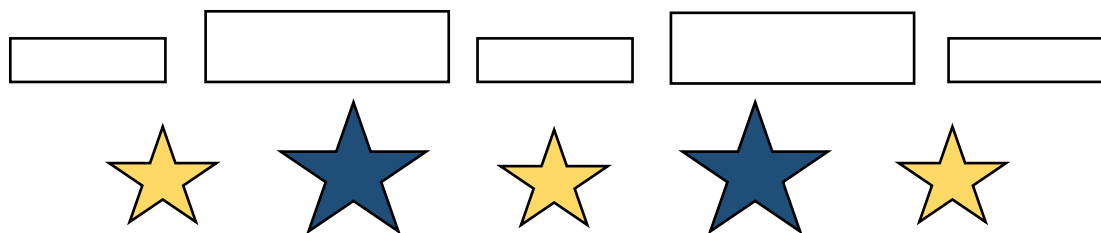

Ang pula, asul, itim, **brown**, at berde ay ilan sa halimbawa ng madilim na kulay. Samantalang **pink**, dilaw, at **gray** naman ang ilan sa mapusyaw na kulay.

Ang contrast sa ritmo ay nabubuo kapag pinagsama ang dalawang pamamaraang ito sa sining. Ang mga ito ay maaari nating gamiting disenyo sa mga bagay na ating iginuguhit katulad ng mga sasakyan.

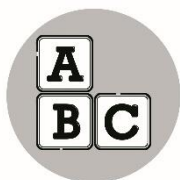

Pagyamanin

Pinatnubayang Gawain

Gawain 1

Panuto: Sa isang papel, gamitin ang mga hugis na nasa kahon upang magpakita ng contrast sa ritmo:

A. Sunod-sunod na maliit at malaking hugis



B. Salit-salit na madilim at mapusyaw na kulay

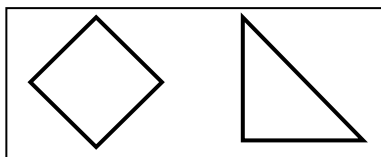

Tasahin 1

Panuto: Suriin ang natapos na Gawain 1. Sa isang papel, iguhit ang puso (♥) kung nagawa ang kasanayan at bilog (○) naman kung hindi.

1. Nagamit ang contrast sa ritmong sunod-sunod na maliit at malaking hugis.
2. Nagamit ang contrast sa ritmong salit-salit na madilim at mapusyaw na kulay.
3. Naiguhit nang maayos ang mga hugis.
4. Naipakita ang contrast sa ritmo gamit ang mga hugis at kulay sa ginawang sining.
5. Nakaramdam ng kasiyahan sa nagawang sining.

Gawain 2

Panuto: Sa isang papel, iguhit at kulayan ang mga hugis na nasa ibaba. Gumamit ng madilim at mapusyaw na kulay upang maipakita ang contrast sa ritmo.

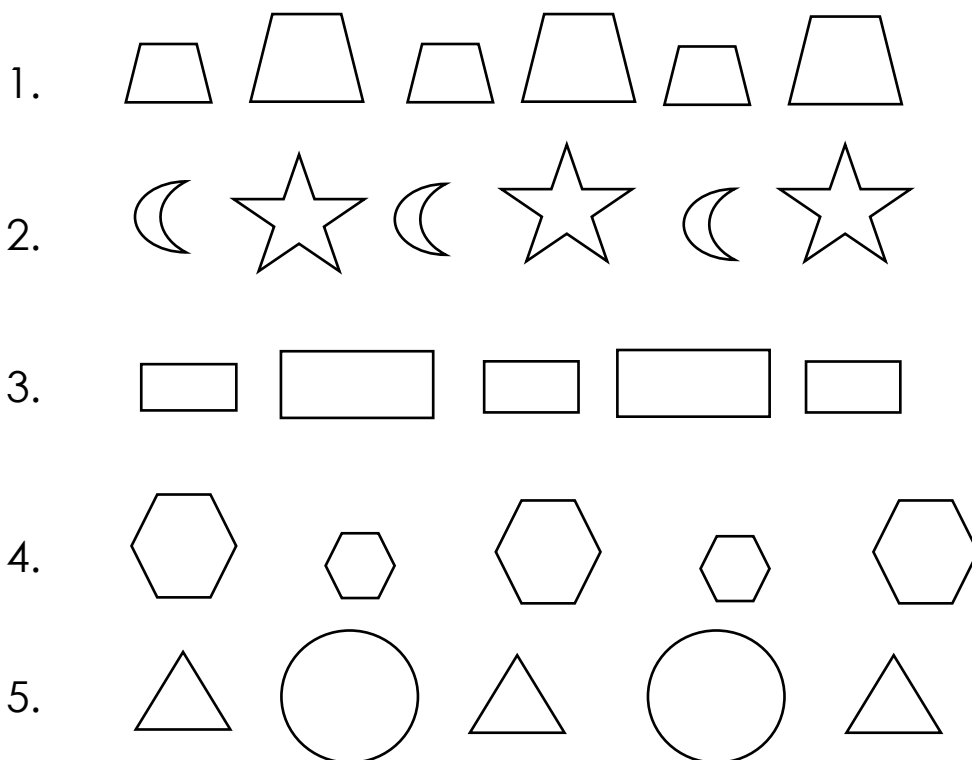

Tasahin 2

Panuto: Sa isang papel, iguhit ang masayang mukha (☺) kung nasunod ang isinasaad ng bawat pangungusap at malungkot na mukha (☹) naman kung hindi.

1. Naiguhit nang tama ang mga hugis.
2. Nagamit ang madilim at mapusyaw na kulay.
3. Naipakita ang contrast sa ritmo sa pamamagitan ng kulay.
4. Nakulayan nang malinis ang mga hugis.
5. Nakaramdam ng kasiyahan sa nagawang sining.

Malayang Pagsasanay

Gawain 1

Panuto: Sa isang papel, gumuhit ng balangkas ng traysikel. Lagyan ng disenyong nagpapakita ng contrast sa ritmo gamit ang hugis.

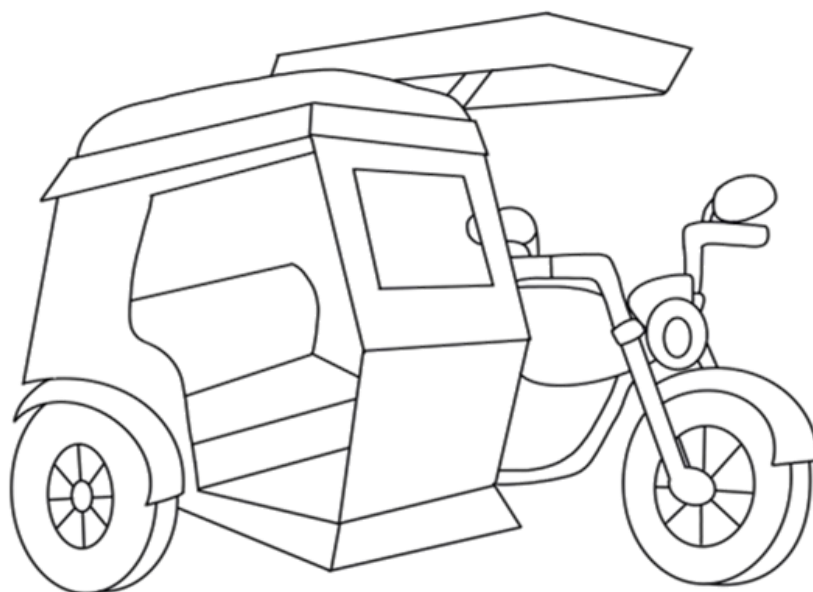

Tasahin 1

Panuto: Sa isang papel, isulat ang tsek (✓) kung nasunod ang kasanayan sa Gawain 1 at ekis (✕) naman kung hindi.

1. Naiguhit nang maayos ang balangkas ng traysikel.
2. Nagamit ang hugis bilang disenyo.
3. Naipakita ang contrast sa ritmo sa ginawang disenyo.
4. Naiguhit nang maayos ang mga disenyo.
5. Nakadama ng kasiyahan sa nagawang sining.

Gawain 2

Panuto: Sa isang papel, gumuhit ng balangkas ng dyip. Lagyan ng disenyo gamit ang hugis at kulay na nagpapakita ng contrast sa ritmo.

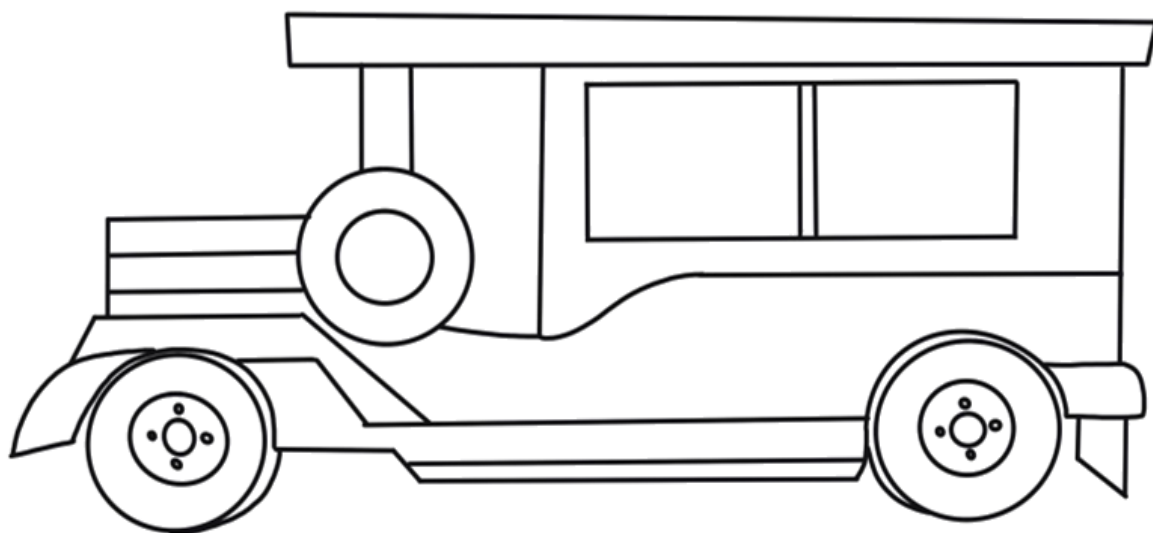

Tasahin 2

Panuto: Sa isang papel, isulat ang **O** kung naisagawa ang kasanayan sa Gawain 2 at **H** naman kung hindi.

1. Naiguhit ang balangkas ng dyip.
2. Nagamit ang maliit at malaking hugis bilang disenyo.
3. Nakulayan ang mga hugis ng madilim at mapusyaw na kulay.
4. Naipakita ang contrast sa ritmo gamit ang kulay.
5. Nakadama ng pagmamalaki sa nagawang sining.



Isaisip

Panuto: Punan ng mga angkop na letra upang mabuo ang salita sa kahon. Isulat ang sagot sa papel.

1. Ito ay ang pag-uulit, pagsusunod-sunod at pagsasalit-salit ng mga linya at hugis.

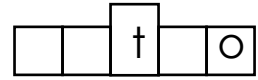

2. Ito ay nalilikha tuwing gumagamit ng madilim at mapusyaw na kulay, maliit at malaking hugis.

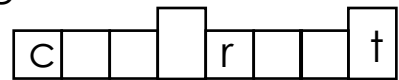

3. Ito ay isang halimbawa ng madilim na kulay.

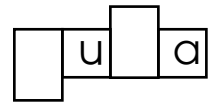

4. Ito ay isang halimbawa ng mapusyaw na kulay.

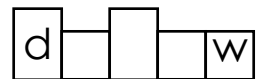

5. Ito ay nabubuo kapag pinagsama ang dalawang pamamaraan sa sining.

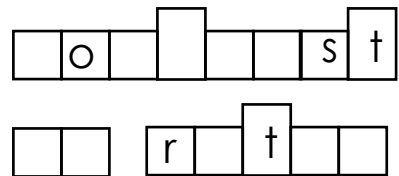



Isagawa

Panuto: Sa isang papel, gamit ang lapis at krayola, iguhit ang balangkas ng dyip o traysikel at lagyan ito ng disenyo na nagpapakita ng:

1. ritmo gamit ang linya at hugis; at
2. contrast gamit ang madilim at mapusyaw na kulay; maliit at malaking hugis.





Tayahin

Panuto: Iugnay ang Hanay A sa Hanay B. Isulat ang letra ng wastong sagot sa papel.

Hanay A

Hanay B

1. ritmo sa linya



2. ritmo sa hugis



3. contrast sa kulay

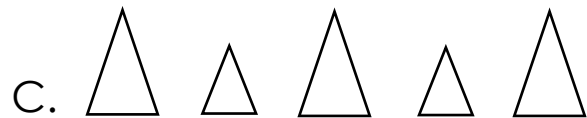

4. contrast sa hugis



5. contrast sa ritmo

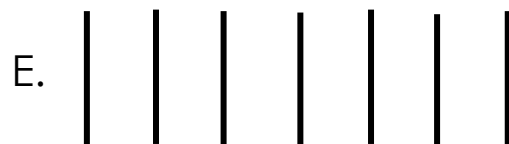



Karagdagang Gawain

Panuto: Sa isang papel, iguhit ang iyong paboritong sasakyan. Lagyan ito ng disenyo na nagpapakita ng contrast sa ritmo.

A large, empty rectangular box with a thin black border, intended for the student to draw their favorite vehicle and apply design elements like contrast and rhythm.



Susi sa Pagwawasto

Isaisip
(May iba't ibang sagot)

1. ritmo
2. contrast
3. pula
4. dilaw
5. contrast sa ritmo

Isagawa
(May iba't ibang sagot)

Tayahin
1. E 2. A 3. B 4. C 5. D

Karagdagan Gawain
(May iba't ibang sagot)

Pagpamanhin
(May iba't ibang sagot)

Gawain 1

- 1.
- 2.
- 3.
- 4.
- 5.

Tasahin 1

1. √
2. √
3. √
4. √
5. √

Malayang Pagsasagay
(May iba't ibang sagot)

Gawain 2

- 1.
- 2.
- 3.
- 4.
- 5.

Tasahin 2

1. 0
2. 0
3. 0
4. 0
5. 0

Pang-unawa sa Binasa

1. Ang pamagat ng tula ay Mga Hari ng Kaisada.
2. Ang mga sasakyang ndbanggit ay traysikel at dyp.
3. Si Temyong ang may-ari ng traysikel at si Mang Juan naman ang may-ari ng dyp.
4. Ang dyp ay may disenyon ng linya at hugis na paulit-ulit, malaki at maliit na pasalit-salit. Ang traysikel naman ay mayroong maganda at malinis na pinta, madilim at mapusyaw na kulay.
5. Maaaring gumamit ng iba't ibang uri ng hugis at kulay.

Balikan

1. Ang mga makikita sa larawan ay ulap, araw, bundok, mga puno, palay at damo.
2. Ang mga linyang ginamit ay tuwid, pahilis, paalon-alon at pahalang.
3. Ang bundok at damo ay hugis tatsulok. Ang araw ay hugis bilog.
4. Ang mga puno, palay, at damo ay nagpapakita ng ritmo.
5. Naipakita ang ritmo sa pamamagitan ng pag-ulit, pagsusunod-sunod at pasalit-salit na ayos.

Subkin

1. B
2. D
3. D
4. D
5. A

Sanggunian

Commons.deped.gov.ph. 2020. [online] Available at:<<https://commons.deped.gov.ph/K-to-12-MELCS-with-CG-Codes.pdf>> [Accessed 2 July 2020].

Marco A. Catacutan, Igot, K.E. I., Pabilonan, F. P., and Ramilo R. V. 2013. Music, Arts, Physical Education and Health - Ikalawang Baitang Kagamitan ng Mag-aaral. 1st ed. Pasig City: Rex Bookstore, pp.222-223.

Marco A. Catacutan, Igot, K.E. I., Pabilonan, F. P., and Ramilo R. V. 2013. Music, Arts, Physical Education and Health – Ikalawang Baitang Patnubay ng Guro.1st ed. Department of Education, pp.133-134.

Para sa mga katanungan o puna, sumulat o tumawag sa:

Department of Education - Bureau of Learning Resources (DepEd-BLR)

Ground Floor, Bonifacio Bldg., DepEd Complex
Meralco Avenue, Pasig City, Philippines 1600

Telefax: (632) 8634-1072; 8634-1054; 8631-4985

Email Address: blr.lrqad@deped.gov.ph * blr.lrpd@deped.gov.ph